

Installation

Vorbereitungen zur Montage der Führungsschiene

Hauptabmessungen

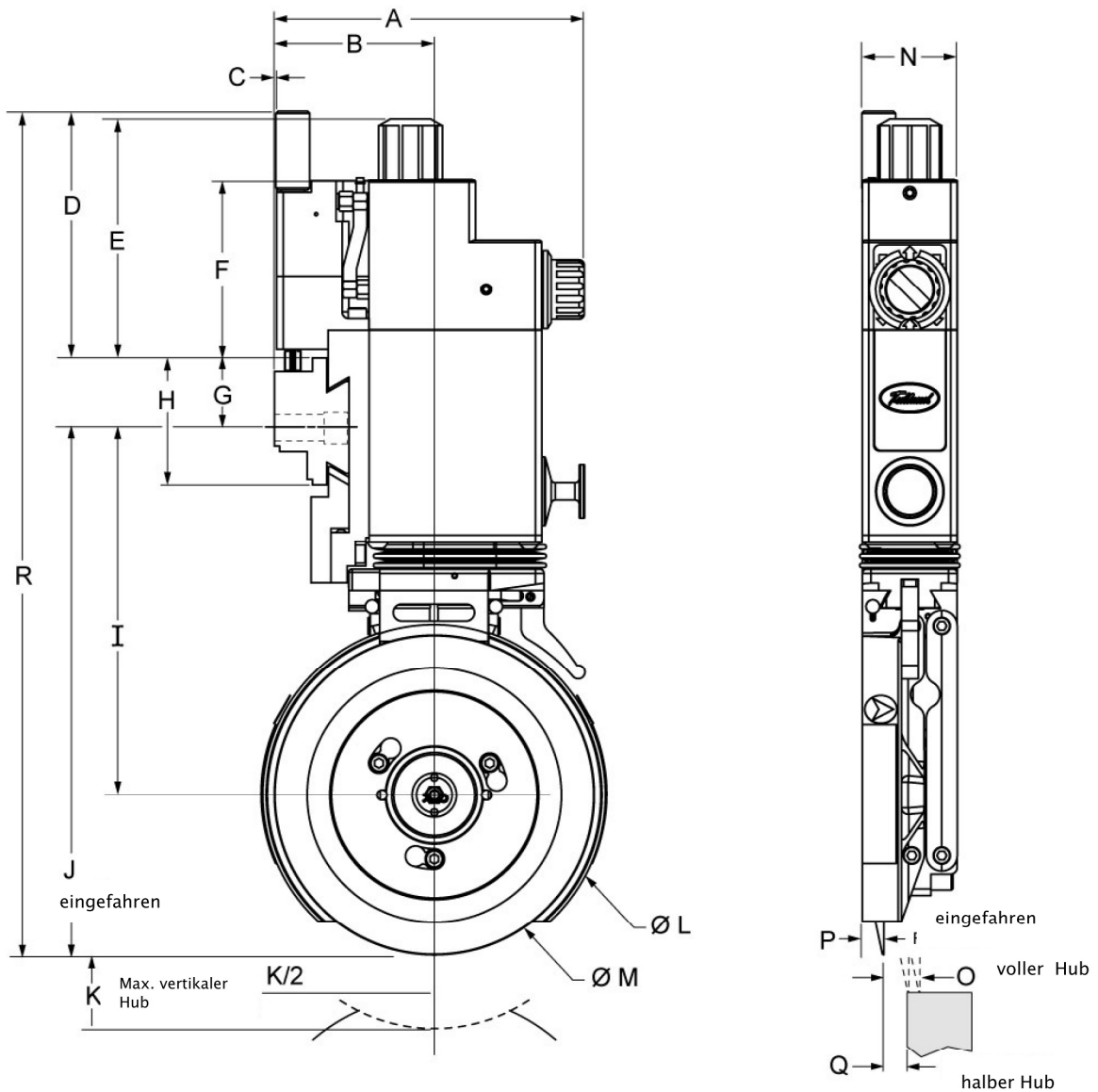

Klasse 2 dargestellt

Zoll	A	B	C	D	E	F	G	H	I	J	K	L	M	N	O	P	Q	R
Klasse 1	4.74	2.44	0.05	3.86	3.61	2.89	1.04	1.84	4.85	6.62	0.63	3.92	3.54	0.945	0.12	0.19	0.05	11.51
Klasse 2	5.72	2.94	0.03	4.55	4.41	3.26	1.28	2.34	6.79	9.74	1.00	6.33	5.91	1.75	0.16	0.38	0.08	15.57
Klasse 3	6.47	3.46	0.04	4.73	4.56	3.05	1.28	2.34	7.83	11.77	1.00	8.35	7.87	2.76	0.24	0.77	0.12	17.78

Millimeter	A	B	C	D	E	F	G	H	I	J	K	L	M	N	O	P	Q	R
Klasse 1	120.5	62.4	1.4	97.9	91.7	73.4	26.4	46.8	123.2	168.1	16.0	100	90	24	3.0	4.8	1.3	292.4
Klasse 2	145.3	75	0.7	115.5	112	82.9	32.5	59.5	172.3	247.4	25.4	161	150	44.5	4.1	9.6	2.0	395.4
Klasse 3	154.3	87.9	1	120	115.7	77.5	32.5	59.5	198.8	298.9	25.4	212	200	70.0	6.1	19.7	3.0	451.6

Anmerkung: Maße sind nominell und repräsentieren Durchschnittswerte für zusammengebaute Einheiten. Es sind weder Spezifikationen einzelner Teile noch geben sie Fertigungstoleranzen an.